

# LES BORNES

## BORNES FIXES CARRÉES BOIS MASSIF – CONTRÔLE DES ACCÈS

### INFOS TECHNIQUES

- ✓ **Sciage en bois massif** : pin sylvestre autoclavé classe 4 rondin massif selon EN 335 garanti 10 ans contre le pourrissement
- ✓ **Dimensions hors tout** : diam. 140 mm x 140 mm (hauteur variable sur mesure)
- ✓ Réalisation sur-mesure : nous consulter
- ✓ **Application type** : restriction d'accès aux véhicules motorisés sur les voies vertes, pistes cyclables et autres voies dédiées aux piétons, isolation d'obstacles, ...

### AVANTAGES EXCLUSIFS DU PRODUITS :

- ✓ Bois massif : esthétique et durabilité
- ✓ Bénéfices : sécurité constante renforcée **par le réflecteur optionnel rétro réfléchissant**
- ✓ Implantation : à sceller dans massif béton
- ✓ Conseil de pose : à poser dans du béton sec - vérifier la rectitude avec un niveau à bulle
- ✓ **Conforme à l'Arrêté du 18 septembre 2012** relatif aux prescriptions techniques pour l'accessibilité de la voirie et des espaces publics
- ✓ **PRODUIT SIMILAIRE** : bornes rondes, amovibles ou borne renforcée

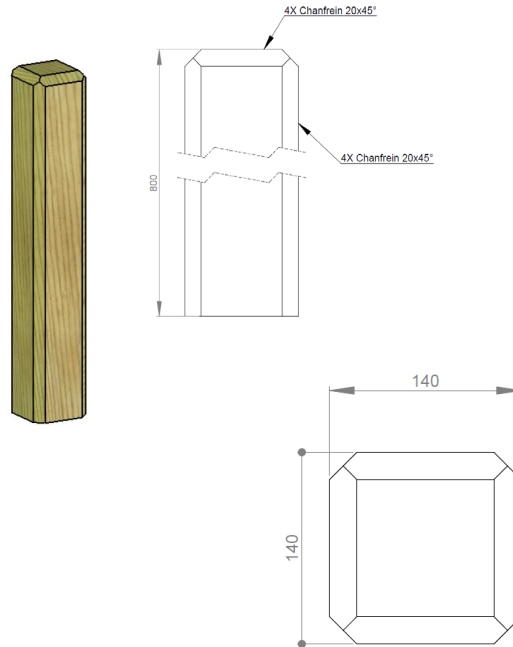

# LES BORNES

## BORNES FIXES **CARRÉES** BOIS MASSIF – CONTRÔLE DES ACCÈS



- ✓ **OPTION** : Réflecteurs à microbilles de verre à haut pouvoir rétro réfléchissant monoface.

