

Schnitt A-A

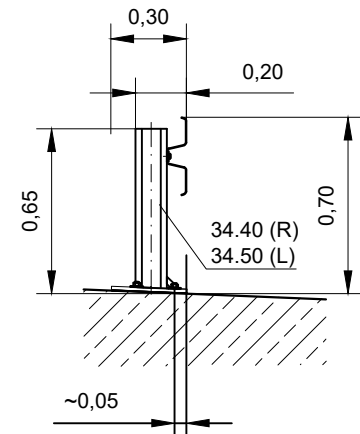

Hinweis: Der Abstand zwischen vorderer Ankerreihe und einem evtl. vorhandenen Bord muss mindestens 0,19 m betragen.

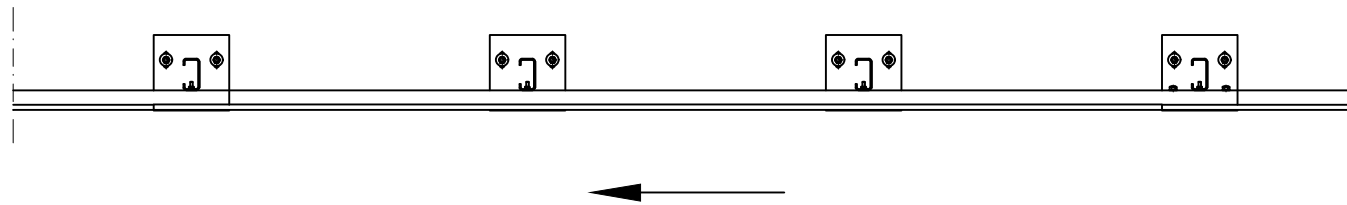
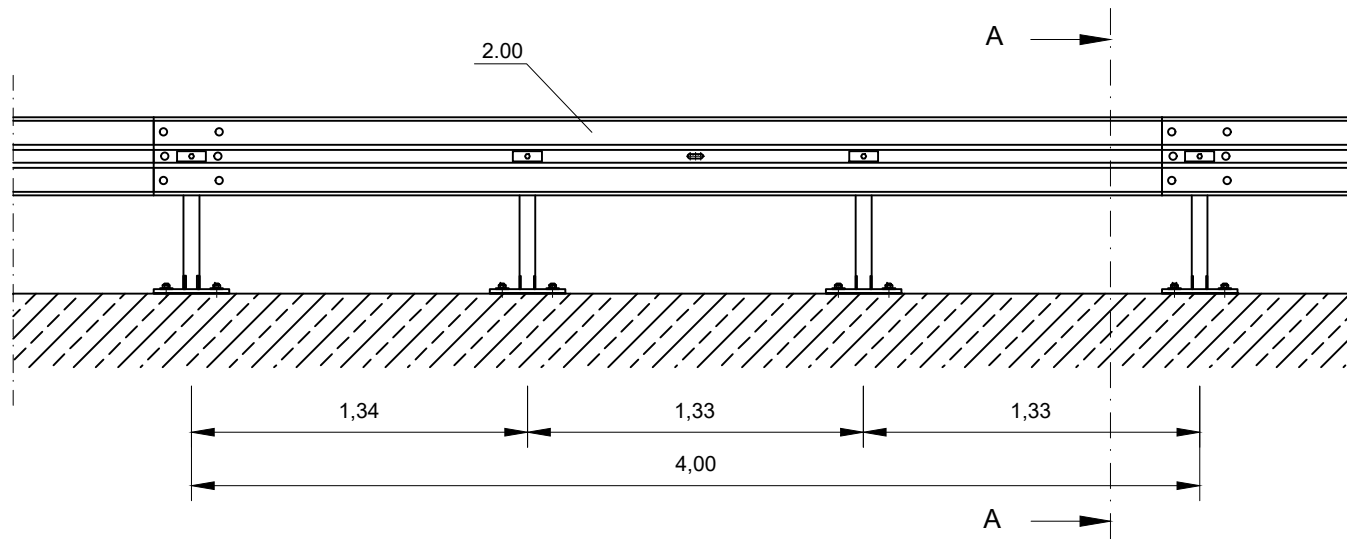

Verschraubung siehe Zeichnung B1.1-104.

Profil A sinngemäß ausführen.

Zchg. Nr. S1.2-420

Stand: Sept. 2019

Eco-Safe auf Bw

DIN EN 1317-2

H1 / L1 - W2 - A
N2 - W1 - A



Gütegemeinschaft Stahlschutzplanken e.V.

Profil A: 24,8 kg/m Profil B: 23,8 kg/m